

EJERCICIO 3

Partiendo de las dos vistas dadas completa el perfil derecho y dibuja la perspectiva isométrica de la pieza a Escala 2:1. No es necesario aplicar el coeficiente de reducción.

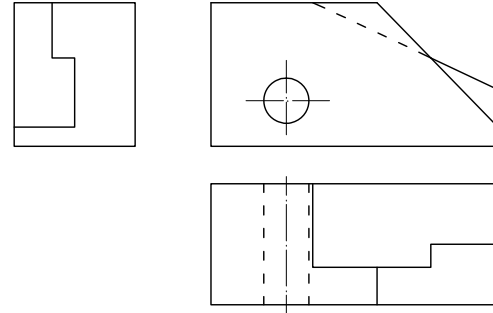

EJERCICIO 4

Acota la pieza dada según normas, teniendo en cuenta la cota señalada en ella para determinar las medidas. ¿A qué Escala está construida?

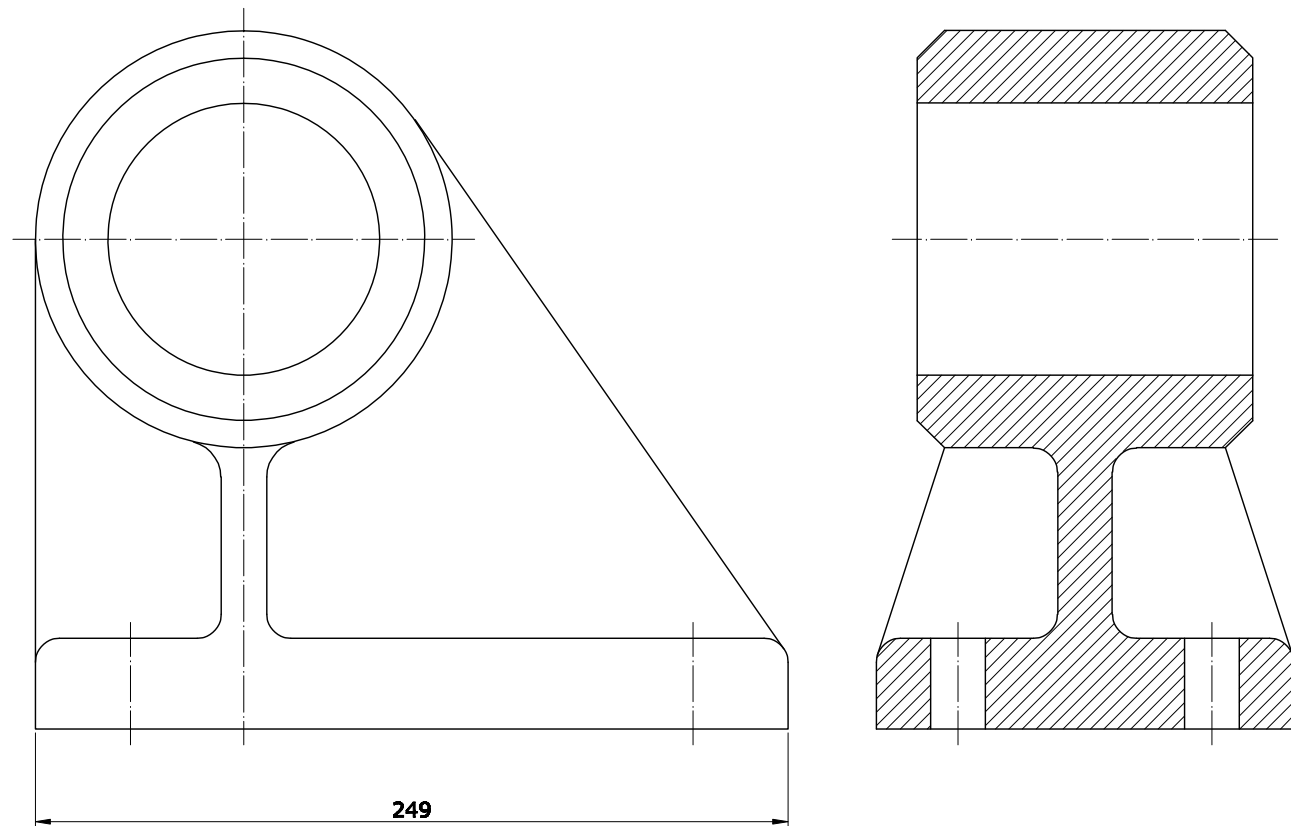

LOE 2010

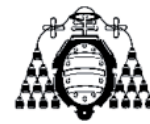

UNIVERSIDAD DE OVIEDO
Vicerrectorado de Estudiantes y Empleo
Área de Orientación y Acceso

DIBUJO TÉCNICO

SEDE.....

CALIFICACIÓN	2ª Corrección (doble corrección)	3ª Corrección (doble corrección)	RECLAMACIÓN
Firma	Firma	Firma	Firma

ESPACIO
RESERVADO
PARA LA
UNIVERSIDAD

PEGUE AQUÍ LA CABECERA ANTES DE ENTREGAR EL EXAMEN

El alumno deberá escoger una de las dos opciones (A ó B) que resolverá en su integridad. Cada opción consta de 4 ejercicios con el mismo valor: 2,5 puntos. La falta de limpieza y de precisión en la presentación podrán suponer una disminución de hasta 0,40 puntos por ejercicio.

OPCIÓN A

EJERCICIO 1

Dadas las tres circunferencias de la figura, calcula gráficamente su centro radical Cr. Dibuja también una circunferencia idéntica a la c1, que pase por Cr y que sea tangente a c2.

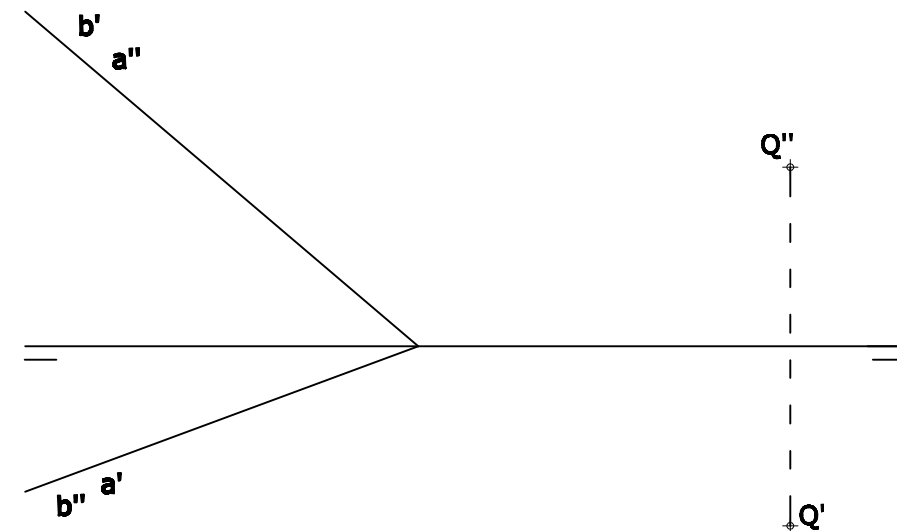
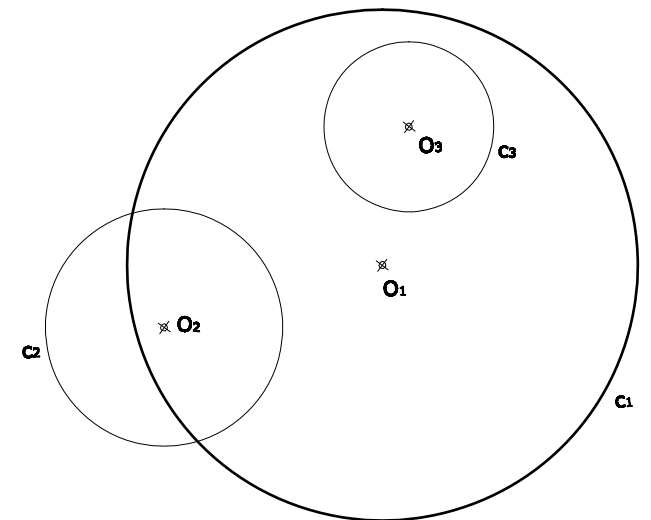

EJERCICIO 2

Dibuja las trazas del plano α definido por las rectas a y b. Halla también la distancia del punto dado Q a dicho plano.

EJERCICIO 3

Completa el perfil izquierdo y dibuja a Escala 3:2 la perspectiva isométrica de la pieza dada por sus vistas, sin tener en cuenta el coeficiente de reducción. Calcula y dibuja también la Escala Gráfica correspondiente.

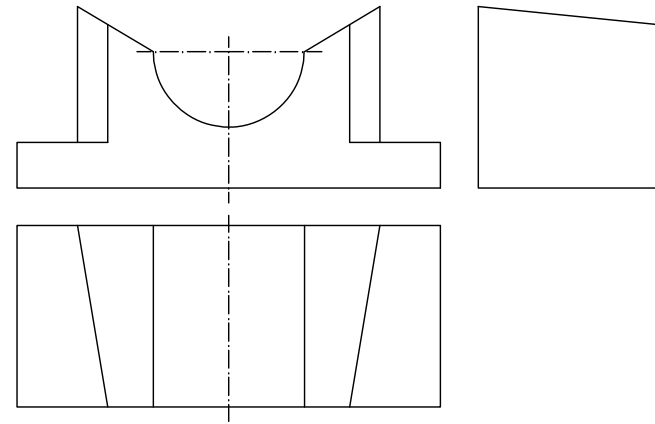

EJERCICIO 4

Acota la pieza dada según normas, teniendo en cuenta para determinar sus medidas la cota señalada en ella. ¿A qué Escala está construida?

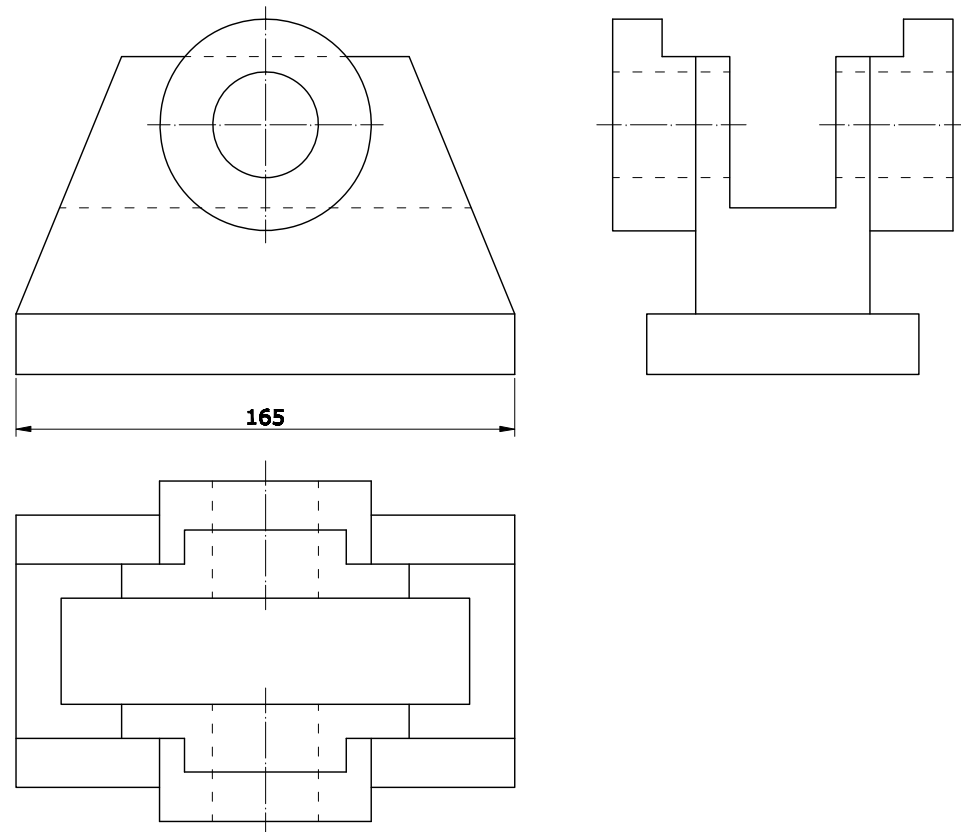

EJERCICIO 1

Reproduce la cuchara a Escala 3:5, indicando claramente los centros y puntos de tangencia. Calcula y dibuja la Escala Gráfica correspondiente.

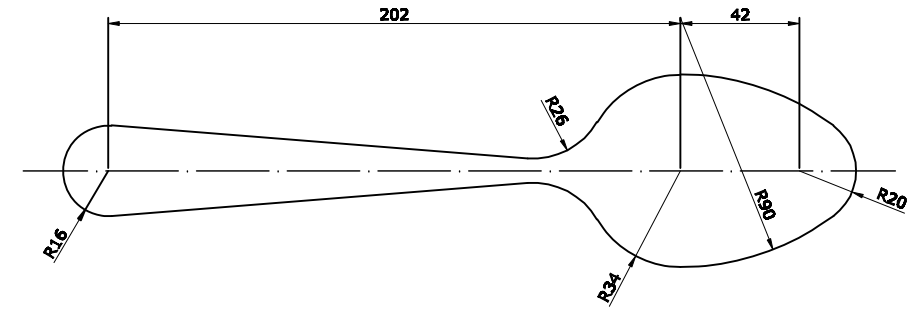

EJERCICIO 2

Conociendo la proyección horizontal de un cuadrilátero ABCD situado en un plano α perpendicular al primer bisector, halla su proyección vertical y su verdadera magnitud.

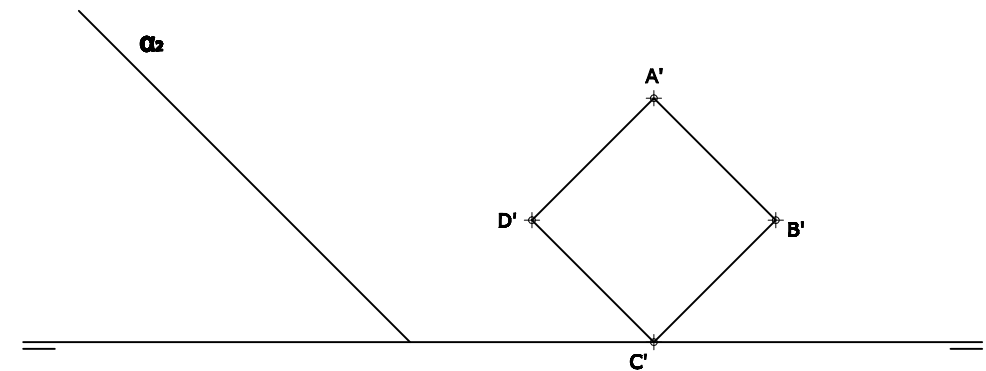



DIBUJO TÉCNICO II – EXAMEN 3

Crterios específicos de corrección

OPCIÓN A:

Problema 1:

Centro radical	1,25 puntos
Circunferencia c4	1,25 puntos

Problema 2:

Trazas del plano	1,25 puntos
Distancia	1,25 puntos

Problema 3:

Completar perfil	0,25 puntos
Dibujo de la escala gráfica	0,50 puntos
Dibujo de la Perspectiva Isométrica	1,25 puntos
Medidas correctas	0,50 puntos

Problema 4:

Colocación correcta de las cotas	1,50 puntos
Medidas correctas a partir de la dada	0,75 puntos
Escala	0,25 puntos

OPCIÓN B:

Problema 1:

Escala gráfica	0,50 puntos
Trazado de la cuchara	1,00 puntos
Centros y puntos de tangencia	0,50 puntos
Medidas correctas	0,50 puntos

Problema 2:

Proyección vertical	1,25 puntos
Verdadera magnitud	1,25 puntos

Problema 3:

Completar el perfil	0,25 puntos
Dibujo de la Perspectiva Isométrica	1,50 puntos
Medidas correctas	0,75 puntos

Problema 4:

Colocación correcta de las cotas	1,50 puntos
Medidas correctas a partir de la dada	0,75 puntos
Escala	0,25 puntos

Todos los ejercicios tienen una puntuación total de 2,5 puntos.

La falta de limpieza y de precisión podrán suponer una disminución de hasta 0,40 puntos por ejercicio.